



ECO PACKAGING DESIGN

DESIGN OBALU

FAIRTRADE PRODUCTS

Obal na MYDLO



CO JE FAIR TRADE

Fair trade je spôsob obchodu, ktorý poskytuje pestiteľom, zamestnancům a remeslníkum ze zemí globálneho Jih možnosť uživiť sa vlastnou prácou za dôstojných podmienok. Výrobci v rámci systému fair trade dostávajú za svoju prácu výkupnú cenu, ktorá odpovedá nákladom na pestovanie či výrobu a zároveň umožňuje dôstojné živobytie.



Enviromentálna udržateľnosť.

Škodlivé agrochemikálie a geneticky upravené plodiny sú z Fair trade vylúčené. Podporované sú udržateľné pestovateľské a výrobné postupy, ktoré zachovávajú ekosystémy pre ďalšiu generáciu, a tiež chráni zdravie pestovateľom.

Spravodlivá cena.

Pestovatelia dostávajú za svoje výrobky cenu, ktorá im umožňuje pokryť náklady na výrobu a získať prostriedky pre dôstojné živobytie. Sú stanovené minimálne ceny pod ktoré nesmú medzi obchodníkom a pestovateľom klesnúť.

Dôstojné pracovné podmienky.

Pracovníci na plantážach, farmách a v ďalších podnikoch dostávajú mzdu, ktorá pokrýva náklady na ich živobytie.

Zákaz detskej práce.

Detská práca, ktorá narušuje právo na vzdelanie, zdravý telesný i duchovný vývoj dieťaťa, je zakázaná.

Rozvoj komunit.

Povinnosťou obchodníkov zapojených do Fair trade je vyplácať producentským družstvám tzv. sociálny príplatok. Tento dostatočný príjem z Fair trade je investovaný do projektov miestneho, najmä v sociálnej oblasti.

Zámer, výber materiálu

Hlavná myšlienka

Navrhnuť obal z materialov, ktoré odpovedajú filozofii hnutia Fair trade. Pri navrhovaní obalu som sa zamýšľal nad prostredím v ktorom pracujú pestovatelia.

Materiály

Zvolené materiály prírodná vlnitá lepenka a ručne vyrábaný papier vzbudzujú ekologický zámer hnutia Fair trade. Prírodná nebielená vlnitá lepenka je vyrobená z recyklovaných materiálov (drevená buničina, starý odpadový papier). Je ohybná a odolná voči nárazu.

Ručne vyrábaný papier, tiež recyklovaný materiál je tak isto pevný, a je možné ho potlačiť grafikou. Kombináciou týchto materiálov bol dosiahnutý jedinečný vzhľad, vďaka ktorému produkt vynikne medzi konkurenciou.

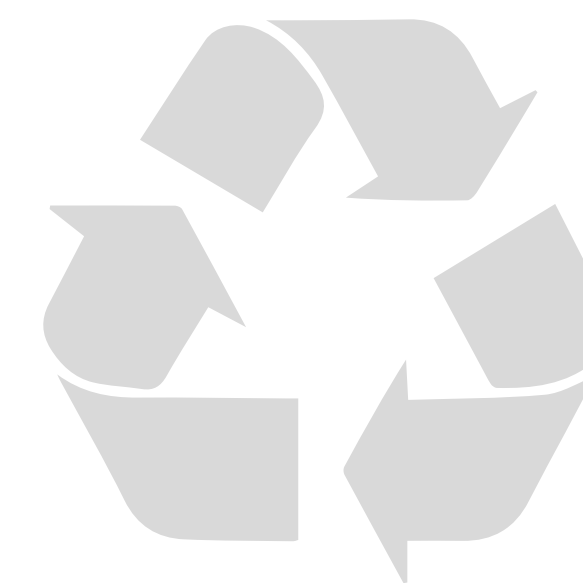
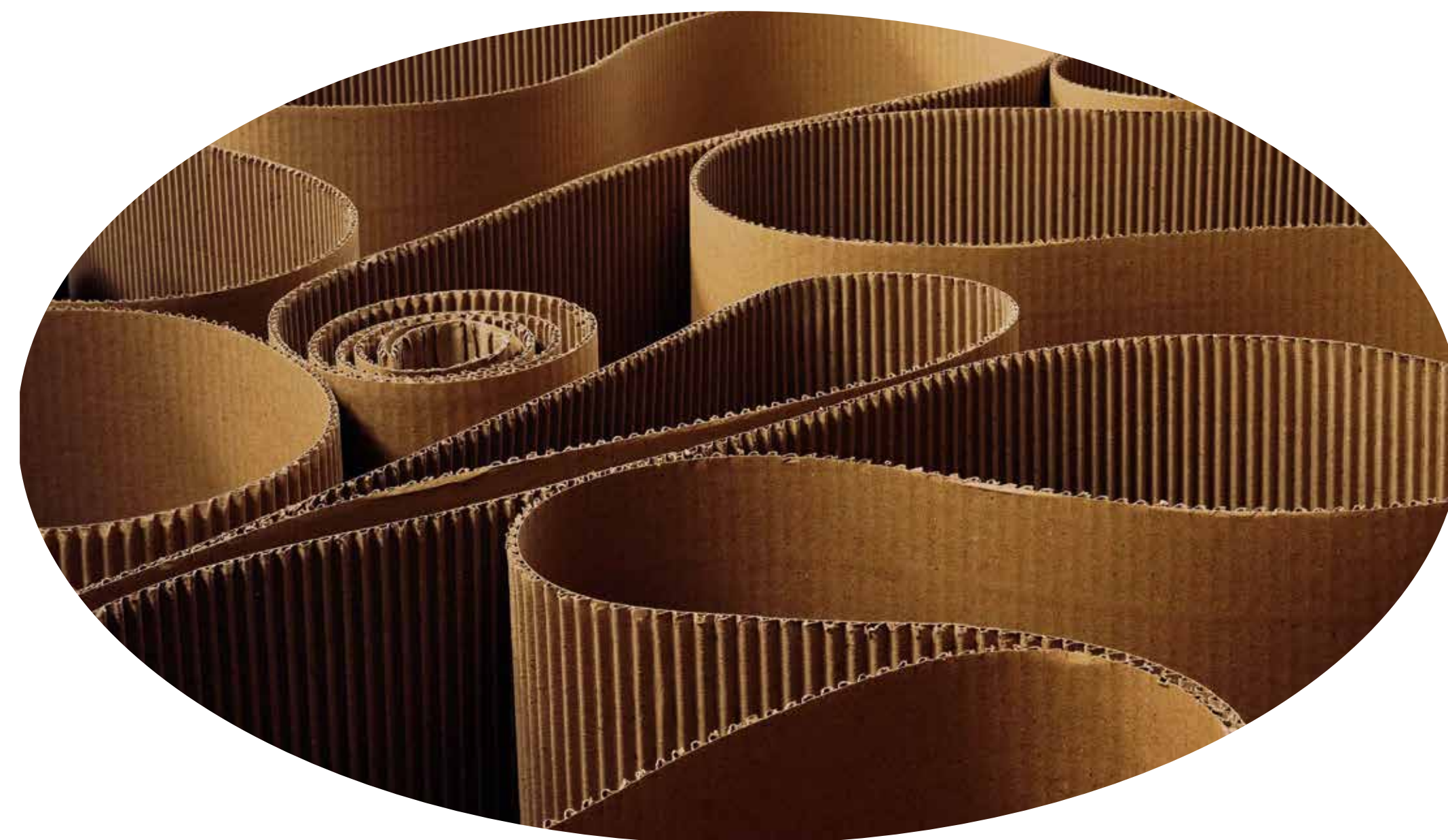



Design

Tvar obalu: Vlnitá lepenka elipsovitého profilu je dostatočne pevná i počas transportu. Pri navrhovaní tvaru obalu bol kladený dôraz na pomer spotrebovaného a odpadového materiálu. Uzatváracie chlopne priľnú aj bez použitia lepidla. Na jednej z chlopni je vyrezané oko, vďaka ktorému je možné krabičku poviesť na výstavný stojan. Zlepená etiketa drží krabičku v celku. V etikete sú vyrezané otvory, ktoré umožňujú produkt vidieť a cítiť. Po otvorení prednej strany etikety môže zákazník cítiť intenzívnu vôňu mydla.



Rozmery (mm)

Veľkosť krabičky odpovedá minimálnym rozmerom úložného priestoru na mydlo. Rozmery mydla (mm): D 80 x Š 50 x H 20

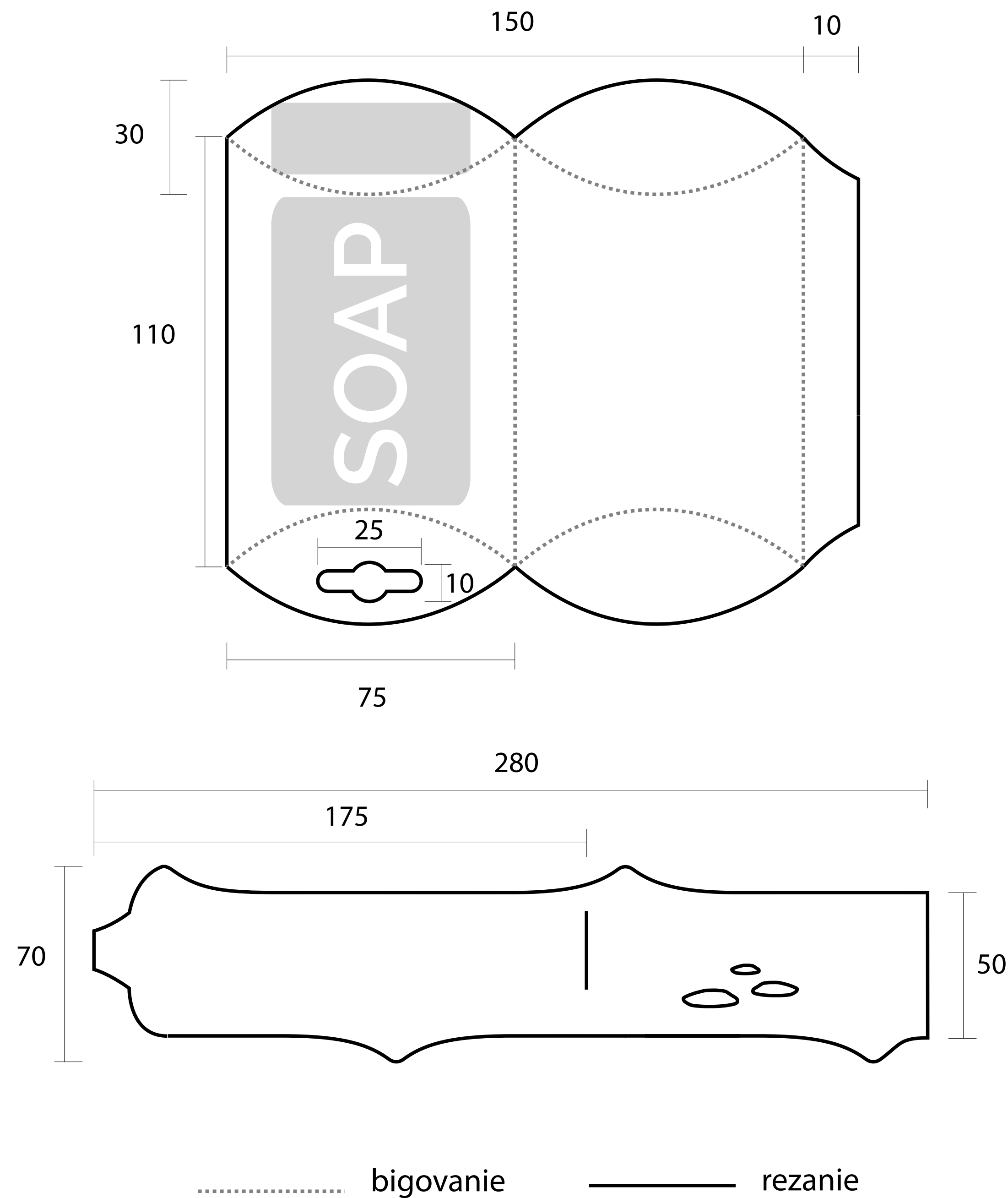







Ďakujem za pozornosť.

Branislav Glejtek
Atelier 3D design 2. sem/2013